

INSCRIPCIONES

REQUISITOS DE INSCRIPCIÓN

Seminario Paracanoes I:

- Técnico Deportivo (tanto de primer nivel o ciclo inicial, como de grado medio) o Técnico Deportivo Superior en Piragüismo, con licencia nacional en vigor para la temporada 2024.
- Técnico en formación (EDRE Piragüismo) matriculado/a en algún centro autorizado de España, durante el curso 2023/2024.

Seminario Paracanoes II:

- Será necesario, además, haber superado el seminario Paracanoes I.

INSCRIPCIONES

Del 18/03/2024 al 21/03/2024. A través del siguiente formulario: <https://forms.office.com/e/npd5nviCnx>

DingoNatura
MORE THAN PET FOOD

promesas
paralímpicas
Equipo piragüismo



INFORMACIÓN

Información: +34 691 837 437

promesaspir@paralimpicos.es



PARACANOE

SEMINARIOS DE ESPECIALIZACIÓN PARA TÉCNICOS DE PIRAGÜISMO

PROGRAMA DINGONATURA DE PROMESAS
PARALÍMPICAS DE PIRAGÜISMO

**25 plazas gratuitas,
patrocinadas por
Dingonatura.**

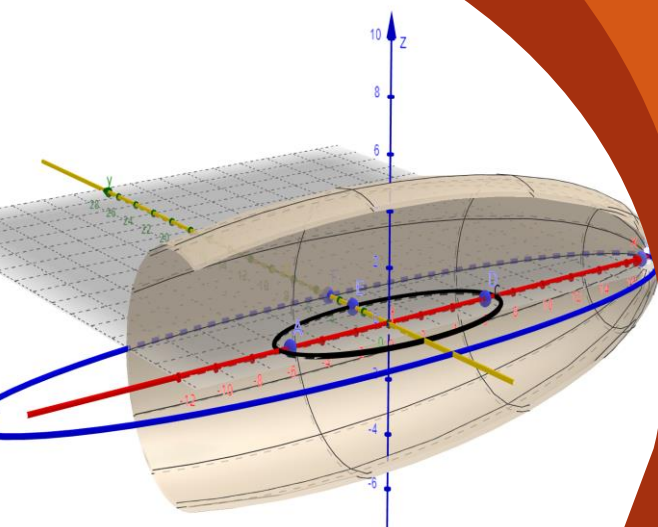

DOS NIVELES DE ESPECIALIZACIÓN

Estos dos cursos, Paracanoe I (*Iniciación en la modalidad de paracanoe*) y Paracanoe II (*Perfeccionamiento en paracanoe*), junto con el curso Paracanoe III (*Paracanoe de alto nivel*), que se impartirá en un futuro, conforman una novedosa y necesaria propuesta de capacitación en esta modalidad, tan apasionante como compleja.

CARACTERÍSTICAS

- Dirigidos a Técnicos Deportivos y Técnicos Deportivos Superiores en Piragüismo.
- Online, para favorecer la participación.
- Respaldado por el Programa Dingonatura de Promesas Paralímpicas de Piragüismo y por el Comité Paralímpico Español.
- Gratuito para técnicos con licencia en vigor y técnicos en formación.

El alumnado, al terminar los seminarios, tendrá recursos y herramientas para:

PARACANOE I (60 HORAS)

Iniciación en la modalidad de paracanoe.

Del 25 de marzo al 29 de abril de 2024.

- Distinguir entre la práctica de actividad física por ocio/salud de la práctica como deporte y considerar a los deportistas con discapacidad como uno más del equipo.
- Enfocar la iniciación deportiva de las personas con discapacidad en función de sus necesidades, bien de salud/ocio, bien de competición.
- Evaluar la capacidad funcional del deportista en relación con la práctica del piragüismo.
- Enfocar el trabajo técnico que se puede hacer con el palista: ¿cómo pueden optimizarse sus posibilidades para lograr que llegue a desarrollar un paleo seguro y eficiente?, ¿cómo pensamos que debe llegar a palear?
- Determinar las necesidades de adaptación de los materiales para dirigir el aprendizaje del paleo en función del enfoque técnico propuesto.
- Establecer un plan de trabajo a medio y largo plazo que englobe los aspectos físicos, técnicos y psicológicos del deportista.
- Discurrir y desarrollar las adaptaciones básicas que se consideren necesarias tras la valoración.
- Adaptarse al entorno y a los medios materiales y humanos para garantizar una práctica segura.
- Afrontar las dificultades y evaluar de manera continua de las adaptaciones, el plan de trabajo y la evolución del deportista.
- Trabajar simultáneamente con los demás miembros del equipo, en busca de aceptación y colaboración.
- Escoger el momento adecuado para iniciar al deportista paracanoe en la competición.
- Conocer y comprender las nociones básicas reglamentarias sobre la competición de la modalidad paracanoe.

PARACANOE II (80 HORAS)

Perfeccionamiento en paracanoe.

Del 13 de mayo al 1 de julio de 2024.

- Conocer el sistema español de clasificación de paracanoe, distinguiendo entre elegibilidades para la competición estatal y la internacional.
- Entender cómo se lleva a cabo una mesa de clasificación de paracanoe.
- Hacer una valoración inicial de la posible categoría de los deportistas.
- Planificar el entrenamiento de los deportistas en función de los objetivos a medio y largo plazo.
- Llevar a cabo el entrenamiento de los deportistas paracanoe y el control del mismo.
- Adecuar y adaptar los medios e instrumentos del entrenamiento a las necesidades de los deportistas paracanoe.
- Evaluar la capacidad funcional del deportista en relación con el modelo técnico.
- Analizar el desarrollo técnico del deportista y adaptar el proceso al objeto de lograr la mayor eficiencia posible del paleo, en función de las circunstancias del palista.
- Buscar la armonía y eficiencia máxima posibles en el K2 inclusivo.
- Adaptar la postura y el paleo en otros barcos de equipo (va'a inclusivo, barco dragón...).
- Conocer el reglamento de competición nacional de paracanoe y actuar de conformidad al mismo.



FOTOS: C.M.